



Elektrický membránový ventil e-DIASTAR typ 515 PROGEF 100-230V S hrdly pro polyfúzní svařování metrick

Porvedení:

- Napětí 100-230V, 50-60Hz
- Víceotáčkový pohon
- Topné těleso, polohová zpětná vazba (Otevřeno/Zavřeno)
- Integrované nouzové ruční ovládání
- Integrované montážní závity z nerez oceli v tělese ventilu
- Materiál: **PP-H**

Možnosti:

- Individuální konfigurace ventilu a pohonu
- Volitelné příslušenství: Jednotka návratu do bezpečné polohy, monitorovací modul, pozicionér, Profibus DP

d (mm)	DN (mm)	PN (bar)	EPDM kód	Váha (kg)	PTFE/EPDM kód	Váha (kg)
32	25	10	167 715 014	3.519	167 715 034	3.539
63	50	6	167 715 017	5.788	167 715 037	5.816

kv-hodnota ($\Delta p=1$ bar) (l/min)	D (mm)	D1 (mm)	L (mm)	L1 (mm)	L2 (mm)	L3 (mm)	L4 (mm)	L5 (mm)	L6 (mm)	L7 (mm)	L8 (mm)	L9 (mm)	H (mm)
442	109	62	154	180	25	122	33	97	83	16	49	190	286
1575	168	105	223	180	45	122	33	97	83	16	49		341

H1 (mm)	H2 (mm)	H3 (mm)	H4 (mm)	H5 (mm)	M
30	20	256	121	165	M6
53	29	289	121	165	M8

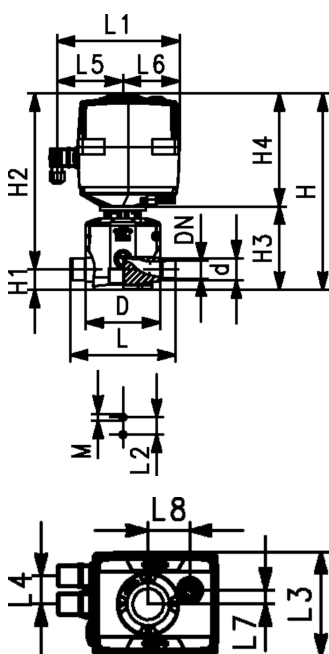

Technické údaje o produktech nejsou závazné. Konstrukční a rozměrové změny vyhrazeny.

Přeloženo z originálu výrobce

PPS Engineering CZ s.r.o., zastoupení Georg Fischer Piping Systems

info@ppsengineering.cz

www.ppsengineering.cz

© PPS 10/2020